

# SCHITUL DE LA BERISLĂVEȘTI, JUD. VÂLCEA

DANIELA MARCU ISTRATE, ADRIAN IONIȚĂ

**Cuvinte cheie:** schit, biserică, chilii, turn clopotniță, casa stăreției, incintă, fundații, nivel de construcție, mortar, cărămidă.

**Les mots clef:** monastère, église, cellule, tour clocher, maison d'abbé, enceinte, niveau de construction, fondation, mortier, briques.

Ctitorie a boierului Sandu Bucșenescu și a soției sale Maria, schitul de care ne ocupăm în paginile următoare a fost ridicat în primele decenii de după mijlocul secolului al XVIII-lea<sup>1</sup>, după cum deducem din puținele mărturii documentare. Informații detaliate despre evoluția șantierului nu cunoaștem, dar piatra de temelie a fost pusă în 1753, iar în 1762 par să fi fost încheiate ultimele construcții, respectiv clopotnița și o parte a zidului de incintă.

Ansamblul este compus dintr-o incintă ușor trapezoidală, în mijlocul căreia se află biserica de plan triconc cu hramul Sfinții Trei Ierarhi, cu un pronaos dreptunghiular îngust, căruiă într-o etapă mai târzie i-a fost atașat un pridvor deschis. Pe latura de nord a incintei se înalță casa stăreției, o clădire dreptunghiulară cu pivniță, iar pe mijlocul laturii vestice a incintei se află turnul clopotniță, care a servit totodată și ca turn de poartă. Mai multe corpuri de clădiri au fost înălțate în timp pe laturile de nord, sud și vest ale incintei, toate aflate acum în stare de ruină, mai mult sau mai puțin avansată. În prima jumătate a secolului al XIX-lea a fost construită și o a doua incintă, cu rol gospodăresc.

La scurtă vreme după încheierea construcției, în 1788, schitul a ars cu totul, dar proporțiile exacte ale acestui dezastru nu le cunoaștem. Clădirile au fost refăcute după 1797, iar în intervalul 1802-1837, ca urmare a cutremurului din 1802, putem presupune alte reparații. Prima descriere detaliată datează din 1837 și ea corespunde în linii mari cu situația înregistrată în secolul al XX-lea, trecând în revistă toate componentele principale, precum și o serie de chilii și „alte anexe” în curtea exterioară. În 1838 sunt menționate distrugerii provocate de un nou cutremur, iar din 1849 și 1855 se păstrează alte 3 catagrafii. La 1864 schitul era transformat în biserică parohială, și se afla într-o stare de conservare nu prea bună.

În luna august a anului 1999, în cadrul unui nou proiect de restaurare<sup>2</sup> a complexului, s-au realizat câteva sondaje arheologice<sup>3</sup>, după un plan stabilit împreună cu proiectantul general, arh. Mihai Opreanu de la SC Lums SRL. Scopul sondajelor a fost acela de a stabili caracteristicile tehnice ale clădirilor actuale și evoluția nivelului de călcare în interiorul și exteriorul acestora. De asemenea s-a urmărit clarificarea planimetriei unor construcții dispărute, precum clădirile de pe latura de vest a incintei și un eventual pridvor existent în fața casei stăreției. După cum se poate observa pe planul general, aceste săpături au fost orientate în principal spre clădirile de pe latura de nord a incintei, punctual fiind atinse biserica și clopotnița.

Din cele 10 secțiuni prevăzute inițial au fost realizate doar 9, limitate strict la cerințele proiectului de restaurare. În momentul respectiv extinderea săpăturilor în viitorul apropiat, pentru a realiza o cercetare completă a sitului, părea iminentă. Între timp șantierul a fost însă închis o perioadă și în viitorul apropiat nu se conturează posibilitatea ca aceste săpături să fie

<sup>1</sup> Daniela Beldie, R. Popescu, Dan D. Ionescu, *Studiu istoric în dosarul de restaurare*. Vezi și: Nicolae Stoicescu, *Bibliografia localităților și monumentelor feudale din România I - Țara Românească (Muntenia, Oltenia și Dobrogea)*, vol. 1: A-L, Mitropolia Olteniei, 1970, p. 65-66, 120.

<sup>2</sup> În 1932 s-a întocmit un prim proiect de restaurare, reluat în 1949 și apoi în 1967 și 1972. O întreagă corespondență din arhiva DMI mărturisește intențiile de restaurare din cea de-a doua jumătate a secolului XX, din păcate nefinalizate din diferite motive.

<sup>3</sup> Săpăturile au fost realizate la comanda Oficiului Național pentru protecția monumentelor din București.

reluat. Acesta a fost de altfel și motivul pentru care ne-am hotărât să publicăm rezultatele obținute în campania din 1999.

S-au efectuat următoarele secțiuni (**Fig. 1**):

**S.1** (2 x 2 m) trasată în colțul de nord-vest al incintei, la întâlnirea dintre încăperea 1 și zidul vestic al incintei. (**Fig. 2**)

**S.2** (2 x 1,25 m) trasată perpendicular pe clădirile de pe latura nordică a incintei, la limita dintre încăperile 2 și 3; a fost completată în interiorul încăperii 3 cu o casetă cu dimensiunile 1,8 x 0,7 m. (**Fig. 3**)

**S.3** (7 x 1,25 m) a fost proiectată perpendicular pe casa stăreției. (**Fig. 4**)

**S.4** la cererea proiectantului nu s-a mai săpat.

**S.5** (2,7 x 2 m) trasată în unghiul format de aripa de est a casei stăreției, zidul nordic de incintă și latura vestică a actualei intrări de nord. (**Fig. 5**)

**S.6** (2,5 x 2 m) trasată la îmbinarea dintre latura de nord a clopotniței și zidul vestic de incintă. (**Fig. 6**)

**S.7** (4 x 1,5 m) trasată perpendicular pe colțul sud-estic al clopotniței. A fost completată cu 2 casete, 1,4 x 1,6 m spre nord, până în dreptul intrării actuale în clopotniță, respectiv 1,8 x 0,7 m spre sud. (**Fig. 7-8**)

**S.8** (2,5 x 1,8 m) trasată în zona de îmbinare a încăperilor 1 și 2, completată cu 2 casete: 1 x 1 m în exterior, spre est, respectiv 0,9 x 0,9 m în interiorul încăperii 3. (**Fig. 9-11**)

**S.9** (4,7 x 1,35 m) trasată între casa stăreției și încăperea 4, completată cu o casetă (1 x 1,3 m) în interiorul încăperii 4. (**Fig. 12-13**)

**S.10** (1,3 x 1,2 m) trasată perpendicular pe latura de vest a bisericii. (**Fig. 14**)

*Biserica* a fost atinsă doar printr-un mic sondaj, plasat în dreapta intrării (S.10), în care a fost dezvelită fundația pridvorului. Aceasta a fost construită din bolovani de piatră înecați în mortar, într-un șanț a cărui parte inferioară a coborât la -1,40 m<sup>4</sup>. Nivelul de construcție poate fi stabilit în jurul cotei de -0,58 m, marcat prin stratul 25, o depunere cu mult moloz și fragmente de piatră și cărămidă. Stratul 8 s-a depus peste o lentilă de arsură cu cenușă care suprapune direct solul viu.

*Clopotnița* a fost cercetată prin două secțiuni, S.6 pe latura de nord și S.7 în zona intrării, extinsă în mai multe etape, după cum sugerează de altfel și planimetria ei. Fundațiile clopotniței au fost construite din bolovani de cărămidă și fragmente de piatră, înecate în mortar, într-un șanț al cărui fund se află la -1,63 m, în stratul de lut galben care reprezintă solul viu. Nivelul de construcție este marcat stratigrafic printr-o lentilă de mortar, amestecat în diferite proporții cu pământ, aflată între -0,40 și -0,55 m (stratul 21). Diferența dintre fundația înecată și o elevație regulată, din bolovani mari de piatră alternând cu cărămidă întreagă sau fragmentară, este vizibilă și în structura zidăriei, fiind de altfel marcată și printr-un mic decroș la -0,60 m.

Latura de est a clopotniței prezintă o fundație continuă, la partea superioară a căreia a fost amenajat un prag din cărămidă, la -0,55 m. Pragul actual se află la -0,15 m. Nivelul de călcare a fost crescut mai întâi prin depunerea unui strat de moloz cu grosimea de 0,23 m (stratul 20). Acesta se regăsește pe toată suprafața în apropierea clopotniței, marcând în mod evident o intervenție constructivă de proporții, poate chiar reconstrucția de la sfârșitul secolului al XVIII-lea. Deși nu sunt urme de prag, este posibil ca acesta să fi funcționat o perioadă la acest nivel intermediar, în jur de -0,30 m. Diferența până la cota actuală este dată de o umplură ce pare relativ recentă.

<sup>4</sup> Adâncimile menționate în text sunt raportate în majoritatea situațiilor la nivelul de călcare de la care s-a realizat săpătura. În cazul în care s-a folosit drept reper un Waagriss, acesta este menționat în mod expres prin intermediul literei W.

În S.7 a fost cercetată și fundația unei semicoloane, constatându-se faptul că aceasta este adosată peretelui original. Semicoloana are o fundație pătrată cu dimensiunile 1,27 x 1,14 m, din zidărie înecată în mortar, cu partea inferioară la -1,52 m, în solul viu. Partea superioară este alcătuită din bolovani de piatră și cărămidă, formând casete relativ îngrijite, uniformizate printr-un fel de pavaj cu lespezi de piatră, foarte probabil vizibile deasupra nivelului de călcare din acel moment. Din suprafața acestui soclu, semicoloana ocupă de fapt aproximativ jumătate.

Nivelul de construcție se află la -0,60 m, fiind astfel identic cu cel al clopotniței; este însă imposibil de precizat dacă între realizarea celor două se poate vorbi despre un decalaj de timp.

*Zidul de incintă.* Latura de vest, cercetată prin S.1 și S.6, este ulterioară clopotniței dar anterioară foișorului din colțul de nord-vest al incintei. Fundația a fost construită din bolovani mari de piatră și rare fragmente de cărămidă, aruncate într-o umplutură de mortar destul de friabil. În colțul de nord-vest incinta s-a așezat parțial în umplutura unei gropi de var (stratul 2) care trebuie să fi fost folosită pentru una din amenajările anterioare; din acest motiv profilul zidăriei este neregulat. Talpa fundației coboară de la -1,40-1,50 m (W -2,10 m) în extremitatea nordică (așezată parțial pe umplutura gropii, parțial pe stratul de lut galben care reprezintă solul viu), la -1,60 m, în apropierea clopotniței. Nivelul de construcție (stratul 4) se află la W -1,35 m (-0,65/0,85 m față de nivelul actual de călcare), la limita superioară a solului viu sau a unor umpluturi.

Deasupra fundației propriu-zise au fost așezate două rânduri de cărămizi, peste care începe o zidărie destul de regulată, în casete formate din bolovani de piatră și cărămizi.

Latura de nord a fost investigată doar în zona porții, prin S.5. S-a constatat că zidul de incintă este adosat aripii de est a casei stăreției, fundația fiind alcătuită din bolovani mari de piatră înecați în mortar hidraulic de culoare alb-gălbui. Nivelul de construcție se situează la -0,45/0,50 m, iar talpa coboară la -1,12 m în lutul galben.

*Corpul de clădiri de pe latura de vest a incintei.* La sud de clopotniță a fost dezvelită fundația laturii estice a unui corp de clădiri, adosată clopotniței și prelungind spre sud latura estică a acesteia. De altfel, deasupra nivelului de călcare se păstrează și un fragment din elevație, cu 0,30/0,40 m mai sus decât nivelul terenului. Zidăria subterană este construită din piatră și rare fragmente de cărămidă, înecate într-un mortar nisipos friabil, de culoare gri. Talpa fundației coboară la -0,80 m, în straturi de umplutură sau în solul viu.

În fața acestei clădiri, spre biserică, a existat la un moment dat o construcție superficială cu fundații de zidărie, probabil un fel de pridvor. Această structură, atestată pentru moment doar în apropierea clopotniței, printr-o ruină adosată fundației semicoloanei dinspre sud-est, creea în fața clădirii un spațiu lat de 1,30 m. Grosimea medie a zidului este de 0,45 m, iar talpa coboară la -0,65/0,70 m în straturi de umplutură.

La nord de clopotniță a fost dezvelită fundația laturii de est a acestor clădiri (S.8) cu o lățime de 0,70 m, adosată laturii sudice a foișorului. Partea superioară a ruinelor se află la -0,45 m, demolată neregulat și acoperită cu o lentilă subțire de moloz. Zidăria fundației este relativ regulată, construită predominant din bolovani de piatră.

Paralel cu latura de est a acestui corp de clădiri, la o distanță de 1,10 m, au fost surprinse urmele unei construcții dezvoltate pe direcția nord-sud. Aceasta se caracterizează printr-un zid lat de 1,22 m, adosat încăperilor 1 și 2. Se păstrează un fragment de elevație, cu lățimea de 0,90 m și fundația decroșată cu 0,32 m, adosată peretelui încăperii 1 și dublând latura de vest a încăperii 2. Partea superioară se află la -0,50 m, decroșul fundației la -0,75 m iar talpa la -1,10/1,30 m, în straturi de umplutură.

Și în acest caz este probabil că avem de-a face cu un fel de coridor, cu o lățime de 0,80 m, construit pe latura dinspre curte a acestui corp de clădiri într-o etapă târzie, care succede majorității edificiilor din incinta de la Berislăvești.

*Clădirile de pe latura de nord a incintei*

*Încăperea 1 (foișorul)* este adosată zidului de incintă, dar anterioară corpurilor de clădiri care o încadrează spre vest și sud (S.1; S.8). Fundația este alcătuită din bolovani mari de piatră și fragmente de cărămidă, înecată într-un mortar de var hidraulic. Talpa coboară la -1,40/1,45 m (W 2 m) în S.1, respectiv -1,60 (W 2,20 m) în S.8, în solul viu, lut galben-maroniu.

Nivelul de călcare al constructorilor este situat la -0,65 m, fiind marcat de un strat de pământ castaniu cu pigment de mortar și cărămidă (stratul 13) ce suprapune direct stratul fără materiale (stratul 8).

*Încăperea 2* a fost cercetată atât în interior cât și în exterior, prin S.2 și S.8. Ea a fost adăugată foișorului, prin prelungirea laturii estice a acestuia spre sud. Zidăria fundației a fost realizată în șanț, înecată în mortar hidraulic, din bolovani de piatră și fragmente de cărămidă; talpa se află la W -1,78 m, în stratul de lut galben. Spre interior fundația prezintă un decroș lat de maxim 0,20 m.

Nivelul de construcție oscilează între W -1,10/1,35 m, fiind marcat printr-o lentilă subțire de moloz (stratul 11). Traseul acestuia sugerează un teren destul de denivelat în perioada construcției, care în scurtă vreme trebuie să fi fost însă uniformizat printr-o umplutură de pământ negru pigmentat cu mortar și cărămidă (5), respectiv printr-un lut galben care putea proveni chiar din șanțuri de fundare (14). Nivelul a ajuns astfel în jurul cotei de W -1 m și pare să se fi păstrat aici o perioadă destul de lungă. Față de acesta pragul a fost amenajat doar cu puțin mai sus, la -0,90 m.

*Încăperea 3* a fost investigată parțial prin S.2. Latura de sud prezintă o fundație continuă, aceeași cu fundația încăperii 2. Partea superioară a pragului se află la -0,85 m, fiind amenajată dintr-o zidărie mixtă, din lespezi de piatră și cărămizi întregi.

*Încăperea 4* a fost cercetată în zona intrării prin S.9. Latura ei sudică este adosată casei stăreției. Nivelul actual de călcare în interior se află la -0,20 m (față de nivelul exterior) (W 0,85 m), iar nivelul inițial se situa în jur de -0,60 m (W -1,20 m), amenajat printr-o pardosea din cărămidă. Pragul deschiderii spre curte prezintă o fundație continuă, a cărei talpă se află la -0,93 m; partea superioară a pragului se află la -0,08 m.

În fața încăperii 4, spre biserică, a fost construită la un moment dat o altă încăpere cu o lățime de 2 m. Latura estică a acesteia a fost adosată colțului stăreției, iar latura sudică este paralelă cu peretele încăperii 4. Ruinele au o grosime de 0,45 m, partea superioară apare imediat după decaparea stratului vegetal (W -0,55 m), iar talpa fundației se află la W -1,22 m, probabil nivelul de călcare corespunzător realizării acestei construcții era la limita inferioară a stratului 7, respectiv cu 0,25 m mai jos decât nivelul actual de călcare.

Având în vedere topografia încăperilor din această zonă, este puțin probabil ca acest spațiu adosat să se fi limitat la încăperea 4, este mult mai probabil că acesta se desfășura pe toată lungimea frontului încăperilor 2-4, fiind un fel de coridor mai amplu care intermedia accesul în acestea. Desigur că doar extinderea săpăturilor va putea clarifica planimetria acestor anexe.

*Casa stăreției* a fost cercetată prin S.3 și S.9. Fundația este construită din bolovani mari de piatră și fragmente de cărămidă, înecate într-un mortar hidraulic de culoare alb-gălbui. Elevația a fost construită din bolovani de piatră și fragmente de cărămidă, cu o față regulată spre exterior. Nivelul de construcție a fost identificat la -0,74 m, atât sub forma unei depuneri de mortar, mai mult sau mai puțin consistentă (stratul 16, cu grosimi ce variază între 0,06 și 0,35 m), cât și în structura zidăriei.

Talpa fundației pivniței coboară la -2,49 m față de nivelul de călcare exterior (W -3,10 m), în stratul de lut galben.

*Construcția adosată casei stăreției, păstrată sub formă de ruină.* În S.3 au fost surprinse urmele unei construcții adosate stăreției, foarte probabil presupusul pridvor păstrat

sub formă de ruină. Zidurile au o grosime de 0,55 m, iar partea superioară se află la -0,15/0,25 m, acoperită fiind de un strat de moloz, foarte probabil rezultat din demolare. Talpa fundației a apărut la -0,70 m (W -1,35 m), în stratul castaniu de umplură întins pe toată suprafața. Latura de sud se află la -2,36 m față de casa stăreției.

În profilul estic al S.3 a apărut o altă ruină, construită mai târziu decât cea descrisă anterior, a cărei talpă a fost așezată pe nivelul de călcare din momentul construirii casei stăreției. Este evident că la data construirii acesteia presupusul pridvor era deja demolat, dar clarificarea funcțiunii și identificarea structurii căreia i-a aparținut depășesc cunoștințele noastre actuale.

*Încăperea 8* a fost investigată parțial prin S.5. Fundația este construită din bolovani mari de piatră înecați în mortar, cu rare fragmente de cărămidă. La partea superioară a fundației au fost așezate două rânduri de cărămizi, peste care s-a construit o elevație îngrijită, din piatră și cărămidă. Nivelul de construcție se află la -0,20 m, iar talpa fundației la -1,15 m, în stratul de lut. Creșterea nivelului de călcare în acest perimetru poate fi apreciată între 0,20 și 0,60 m.

*Poarta de nord.* Latura de vest a porții (S.5) prezintă o zidărie neregulată, formată sub nivelul actual de călcare din două segmente distincte. Pilonul porții are o fundație din bolovani de piatră înecați în mortar, decroșată spre exterior cu aproape 0,30 m. Lățimea totală este de 0,80-0,90 m, iar talpa se află la -0,85 m, în lut.

Legătura dintre fundația pilonului și incintă s-a făcut printr-o zidărie superficială din cărămidă, așezată direct pe nivelul de construcție a porții, la -0,20-0,25 m.

#### *Concluzii*

Deși au avut un caracter punctual, cercetările arheologice efectuate la fostul Schit Berislăvești au confirmat în linii mari evoluția presupusă pe baza datelor istorice. În stadiul actual al cercetărilor sunt detectabile arheologic mai multe etape de construcție, după cum urmează:

1. biserica (foarte probabil 1752-1753), căreia în scurtă vreme i s-a adăugat un pridvor. Este important de subliniat faptul că înainte de edificarea bisericii nu pot fi documentate urme de viață umană pe acest amplasament. Stratul de arsură cu cenușă pe care îl regăsim în aproape toate punctele investigate, precedând deschiderea unui șantier de construcții, îl atribuim unui incendiu controlat ce a avut drept scop degajarea și pregătirea terenului.

2. clopotnița, urmată foarte probabil la scurtă vreme de zidul de incintă, sau cel puțin de laturile de nord și vest ale acestuia.

3. casa stăreției, corpul central cu pivniță.

4. încăperea 1, numită foisor și menționată pentru prima dată la 1837. Este greu de stabilit o relație de cronologie relativă între aceasta și casa stăreției, teoretic cele două puteau fi construite în etape apropiate sau chiar concomitent.

5. încăperile 2-4, care fac legătura între foisor și casa stăreției.

6. aripa estică a casei stăreției, sau cel puțin încăperea 8.

7. construcții adosate zidului de incintă pe latura de vest, la nord și la sud de clopotniță; construcții adosate clădirilor de pe aripa nordică, inclusiv pridvorul casei stăreției. Pentru o cronologie mai fină a acestora din urmă nu avem deocamdată suficiente repere, ca de altfel nici pentru clarificarea în detaliu a planimetriei lor. În principiu în toate situațiile pare să fie vorba despre un fel de coridoare care mediau accesul dinspre curte.

În ceea ce privește stratigrafia generală a ansamblului, aceasta este destul de simplă. Solul viu, un lut galben maroniu cu rare intruziuni feroase (stratul 1) apare în general la -1 m față de nivelul exterior actual de călcare și este suprapus de o nivelare a terenului realizată înainte de construirea bisericii. Acest strat castaniu are o grosime de 0,0-0,50 m (stratul 8) și este foarte curat, rezultând din rularea solului viu. El conține sau este căpăcuit de o lentilă de

cenușă și cărbune (12), pe care o punem în legătură cu aceleași operațiuni de pregătire a suprafeței pentru edificarea schitului.

Peste stratul 8 întâlnim în general nivelele de construcție pentru diferitele componente ale ansamblului, constând din lentile mai mult sau mai puțin consistente de mortar amestecat cu fragmente de piatră și cărămidă. În medie aceste depuneri apar între -0,50-0,65 m și le-am propus a fi luate drept reper pentru stabilirea nivelului de călcare în incintă.

În sfârșit, trebuie să menționăm depunerile recente, formate din pământ castaniu sau cenușiu pigmentat cu urme de mortar și cărămidă, care aparțin cel mai probabil intervențiilor din secolele XIX și XX.

În concluzie, putem aprecia că aceste sondaje arheologice au pus la dispoziția proiectantului informații de ordin general despre evoluția ansamblului, monument istoric, din punct de vedere constructiv și stratigrafic. De asemenea au fost semnalate o serie de componente păstrate sub formă de ruine sub nivelul actual de călcare, a căror existență nu era cunoscută, și care ridică noi semne de întrebare privind evoluția planimetrică a anexelor schitului. Pentru a obține o imagine mai coerentă asupra sitului, este însă necesară extinderea cercetărilor arheologice în special în zona casei stăreției și a încăperilor de pe laturile de nord și vest ale incintei.

#### LISTA ILUSTRAȚIEI

- Fig. 1. Plan general de săpătură
- Fig. 2. S.1 – 1 profil sud; 2 profil vest; 3 profil nord; 4 profil est
- Fig. 3. S.2 – 1 plan; 2 profil vest; 3 profil est; 4 profil nord
- Fig. 4. S.3 – 1 profil est; 2 plan
- Fig. 5. S.5 – 1 profil est; 2 profil vest; 3 profil nord
- Fig. 6. S.6 – 1 profil nord; 2 profil vest; 3 profil sud; 4 profil est
- Fig. 7. S.7 – 1 plan; 2 profil vest
- Fig. 8. S.7 – 1 profil nord; 2 profil sud
- Fig. 9. S.8 – plan
- Fig. 10. S.8 – 1 profil vest interior; 2 profil est interior; 3 profil vest; 4 profil est
- Fig. 11. S.8 – 1 profil sud; 2 profil sud interior; 3 profil nord; 4 profil nord interior
- Fig. 12. S.9 – plan
- Fig. 13. S.9 – 1 profil est; 2 profil vest
- Fig. 14. S.10 – 1 profil est; 2 profil sud

#### LEGENDA STRATURILOR

- |   |   |
|---|---|
| <ul style="list-style-type: none"> <li>1. Sol viu, lut galben maroniu cu rare intruziuni feroase.</li> <li>2. Umplutura unei gropi de var.</li> <li>3. Pământ castaniu pigmentat cu cenușă.</li> <li>4. Nivel de construcție pentru zidul de incintă.</li> <li>5. Pământ negru cu pigment de mortar și cărămidă.</li> <li>6. Pământ cenușiu.</li> <li>7. Pământ vegetal.</li> <li>8. Pământ castaniu.</li> <li>9. Pământ castaniu cu pigment de mortar și cărămidă.</li> <li>10. Nisip.</li> <li>11. Nivel de construcție.</li> </ul> | <ul style="list-style-type: none"> <li>12. Strat de arsură cu multă cenușă.</li> <li>13. Pământ cenușiu cu fragmente de cărămizi, pigment și bulgări de mortar.</li> <li>14. Lut galben purtat.</li> <li>15. Umplură de pământ galben.</li> <li>16. Nivel de construcție pentru corpul central al casei stăreției.</li> <li>17. Umplutura unei gropi coterporane.</li> <li>18. Moloz cu multă cărămidă.</li> <li>19. Nivel de construcție.</li> <li>20. Moloz.</li> <li>21. Nivel de construcție pentru clopotniță.</li> <li>22. Nivel de construcție pentru clădirile exterioare casei stăreției.</li> </ul> |
|---|---|

23. Nivel de reparație.  
 24. Pietriș.  
 25. Nivel de construcție pentru pridvorul bisericii.  
 26. Pavaj din bolovani de piatră.  
 27. Nivel de reparație pentru pridvorul bisericii.
- NC: nivel de construcție.  
 NCA: nivelul de călcare actual.  
 W: Waagriss

## LE MONASTÈRE DE BERISLĂVEȘTI (DÉP. DE VALCEA) Résumé

L'ensemble monastique a été édifié au milieu du XVIII<sup>e</sup> siècle par le boyard Sandu Bucșenescu. Il s'agit d'une enceinte rectangulaire comprenant une maison d'abbé sur le côté du nord, une tour clocher sur le côté ouest, une église de plan triconque au milieu, et d'autres bâtiments (cellules) sur le côté sud.

A l'occasion d'un projet de restauration, en 1999, on a effectué des fouilles archéologiques. Les 10 tranches (seulement neuf effectivement fouillées) ont eu comme but l'enregistrement des données concernant les caractéristiques techniques du bâtiment actuel - l'évolution des phases, la structure et la profondeur des fondations et des murs, l'évolution des niveaux de construction; l'identification d'autres éventuelles constructions.

Les fouilles ont relevé plusieurs étapes de construction de l'ensemble monastique. Les fondations sont bâties en pierre et mortier contenant de très petits fragments de brique. Les murs sont construits en brique et en pierre.

Au niveau actuel des recherches l'évolution de l'ensemble est la suivante: 1. l'église (1752-1753); 2. la tour clocher et le mur d'enceinte du moins les côtés nord et ouest (déjà édifiés en 1762); 3. corps central de la maison d'abbé; 4. chambre 1 (le beffroi); 5. chambres 2-4; 6. chambre 8 (le côté est de la maison); 7. d'autres bâtiments ajoutés au côté ouest du mur d'enceinte au nord et au sud de la tour clocher; bâtiments ajoutés à l'aile du nord y compris la véranda de la maison d'abbé.

La stratigraphie générale, très simple, est la suivante: 1. argile - stérile archéologique; 2. couche châtaine - terrassement pour préparer le terrain de la construction de l'église; 3. très fine couche de cendre - résultée d'un déboisement par incendie avant la construction de l'église; 4. niveau de construction des différents bâtiments (cellules) de l'ensemble - mortier, pierre et brique; 5. couche récente - terre châtain ou gris pigmenté de traces de mortier et de brique - qui indique d'interventions des XIX<sup>e</sup> -XX<sup>e</sup> siècles.

Au cours des fouilles archéologiques on a trouvé quelques fragments céramiques, tous appartenant à l'époque moderne. Il faut souligner qu'avant la construction de l'église (milieu du XVIII<sup>e</sup> siècle) n'existe aucune trace d'habitation dans cet endroit.

## EXPLICATIONS DES FIGURES

- Fig. 1. Plan général des fouilles  
 Fig. 2. T.1 - 1 profil sud; 2 profil ouest; 3 profil nord; 4 profil est  
 Fig. 3. T.2 - 1 plan; 2 profil ouest; 3 profil est; 4 profil nord  
 Fig. 4. T.3 - 1 profil est; 2 plan  
 Fig. 5. T.5 - 1 profil est; 2 profil ouest; 3 profil nord  
 Fig. 6. T.6 - 1 profil nord; 2 profil ouest; 3 profil sud; 4 profil est  
 Fig. 7. T.7 - 1 plan; 2 profil ouest  
 Fig. 8. T.7 - 1 profil nord; 2 profil sud  
 Fig. 9. T.8 - plan  
 Fig. 10. T.8 - 1 profil ouest intérieur; 2 profil est intérieur; 3 profil ouest; 4 profil est  
 Fig. 11. T.8 - 1 profil sud; 2 profil sud intérieur; 3 profil nord; 4 profil nord intérieur  
 Fig. 12. T.9 - plan  
 Fig. 13. T.9 - 1 profil est; 2 profil ouest  
 Fig. 14. T.10 - 1 profil est; 2 profil sud





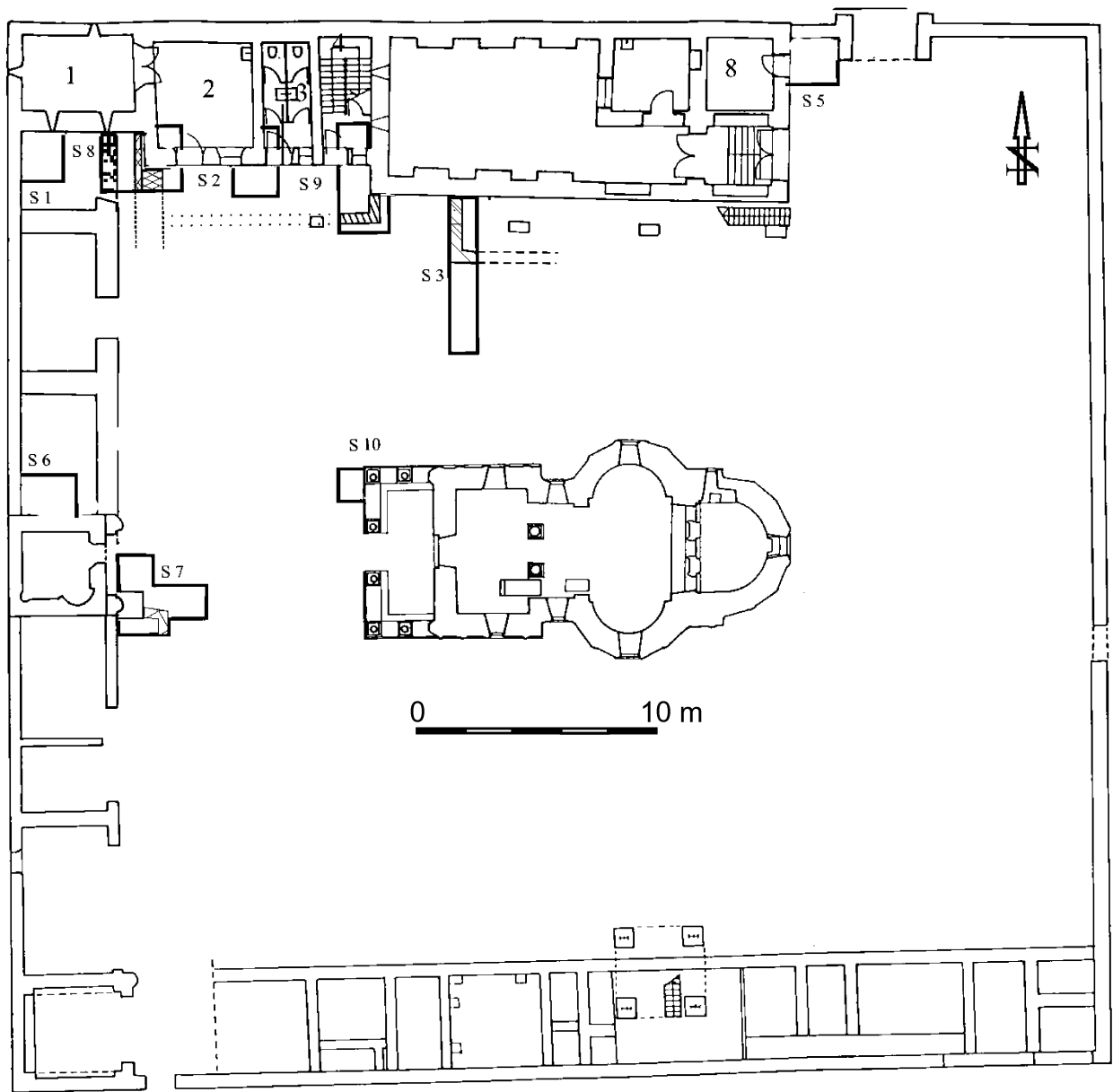

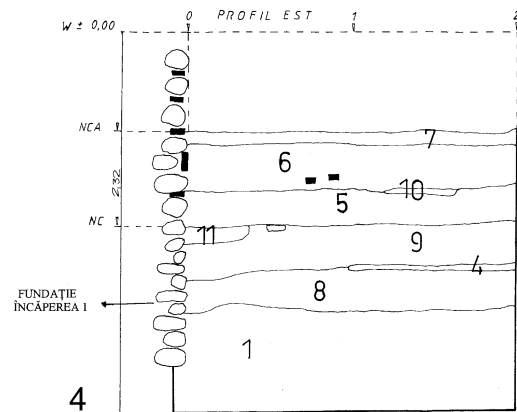
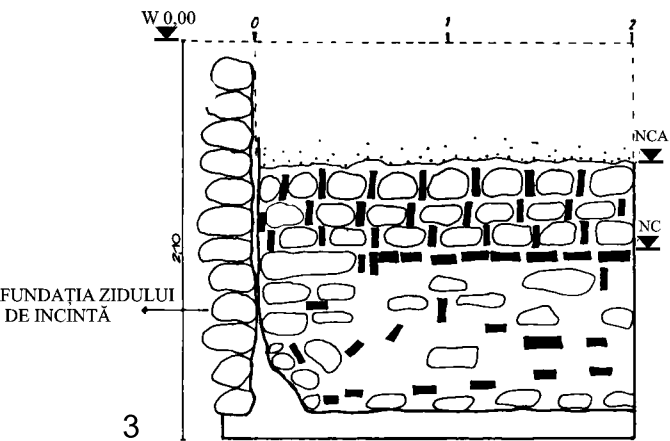
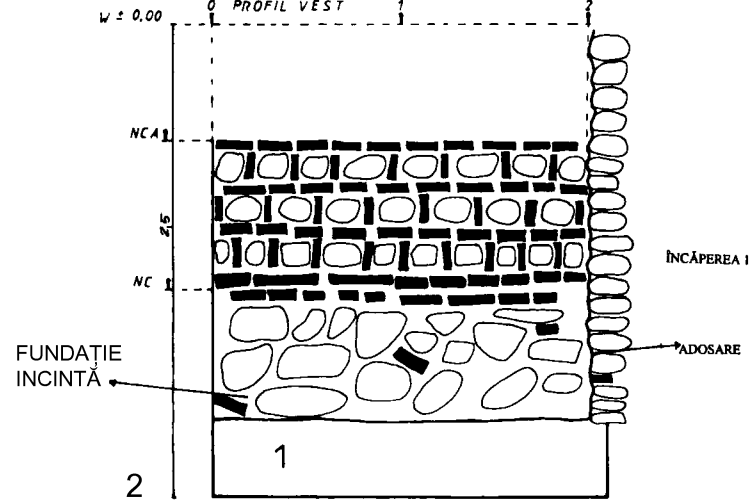
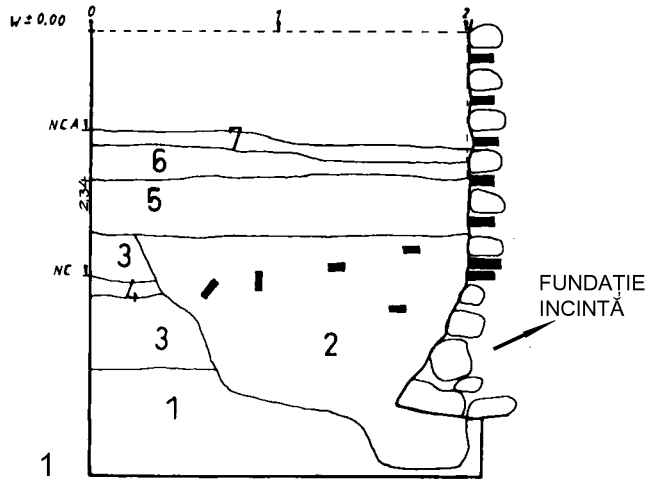

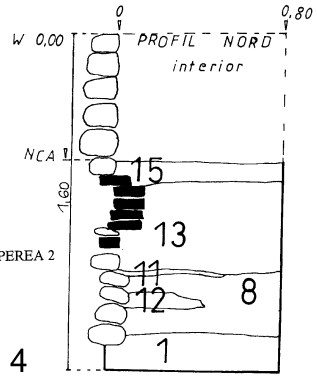
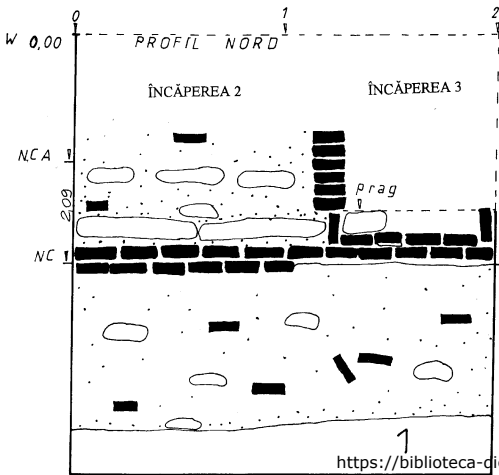
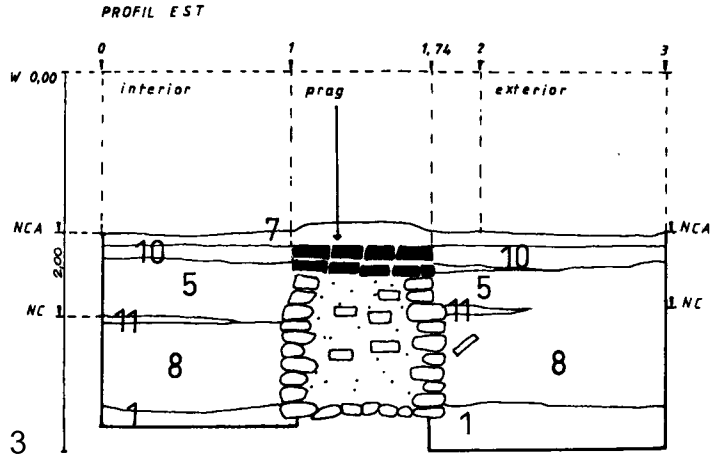
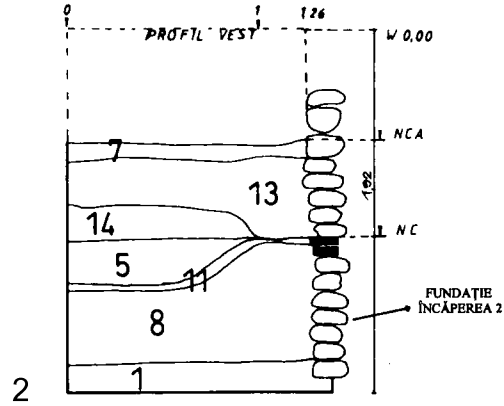
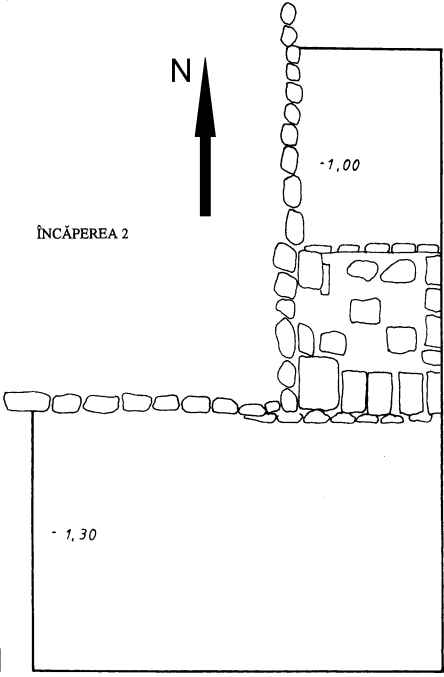

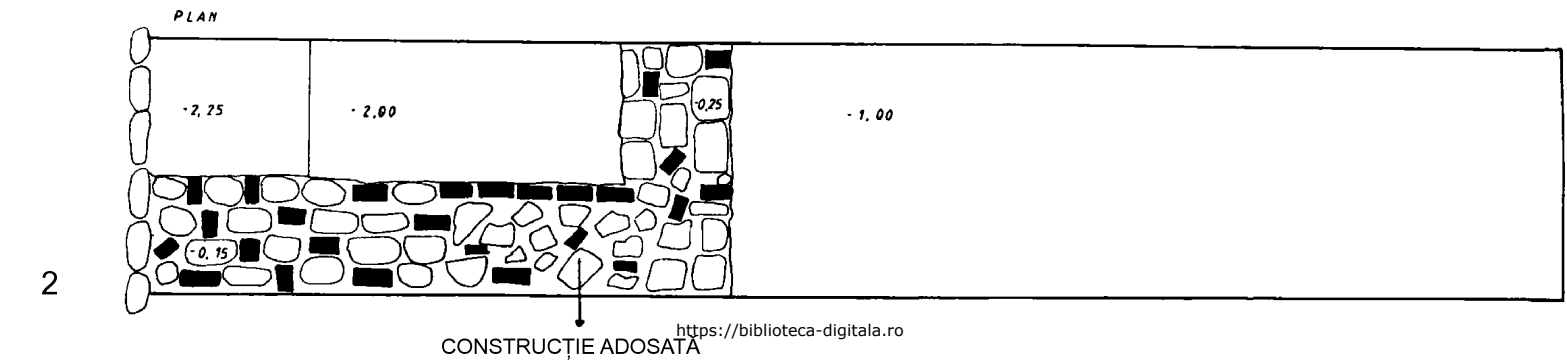
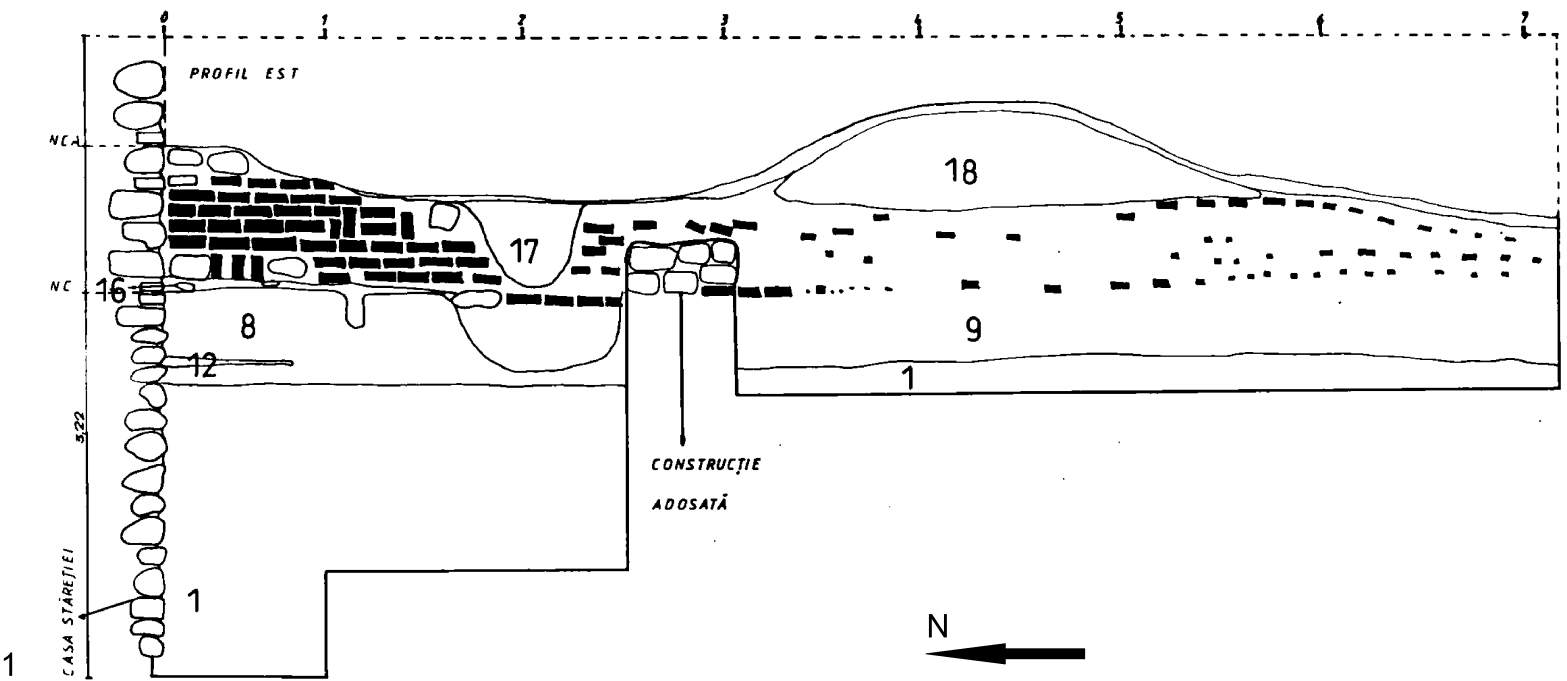

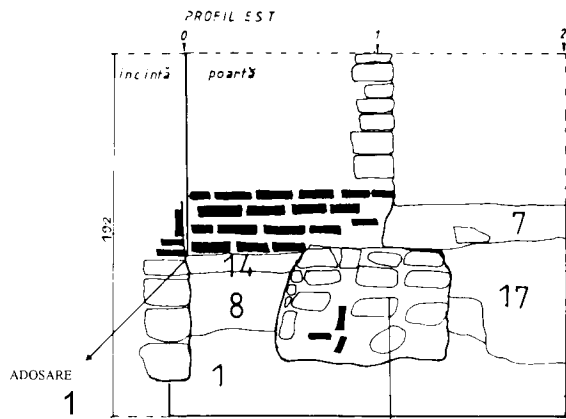

FUNDAȚIE POARTĂ

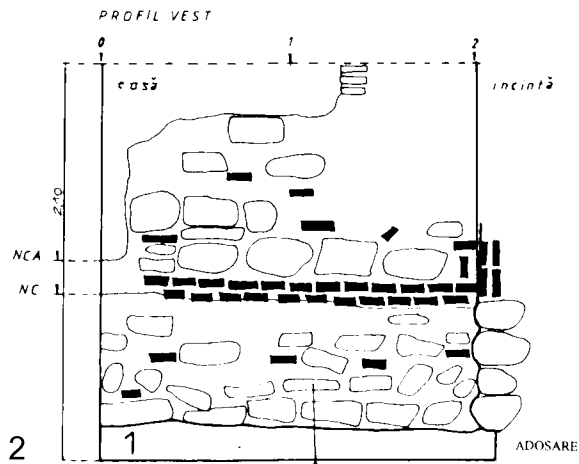

FUNDAȚIE ÎNCĂPAREA R

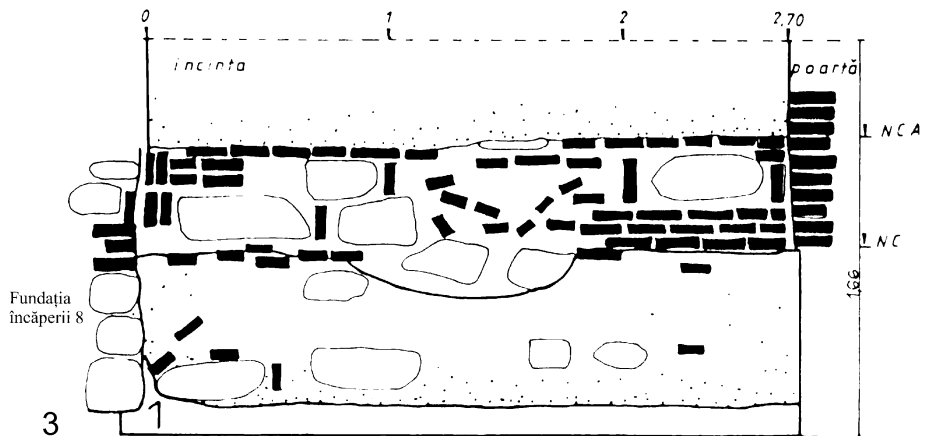

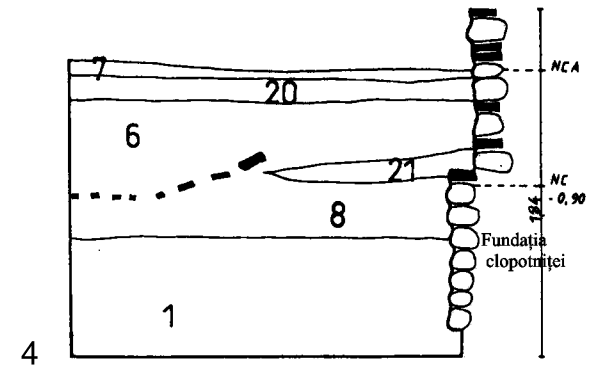
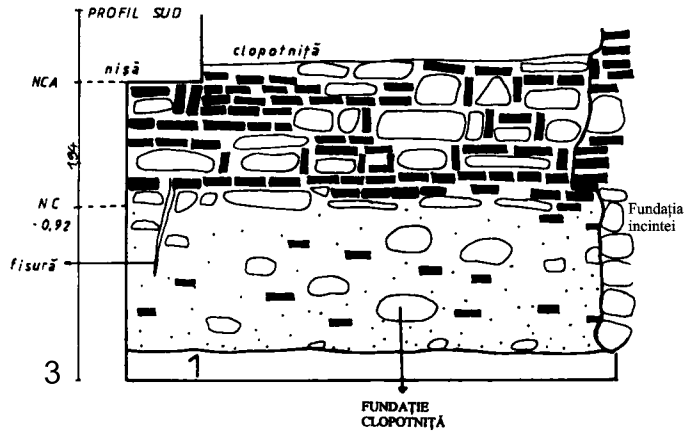
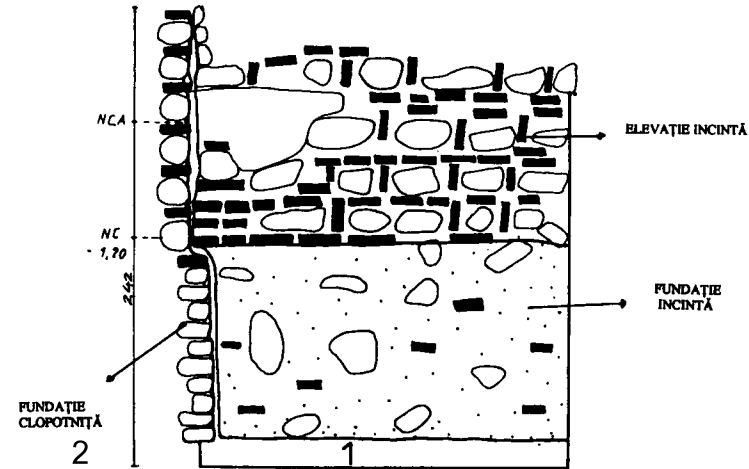
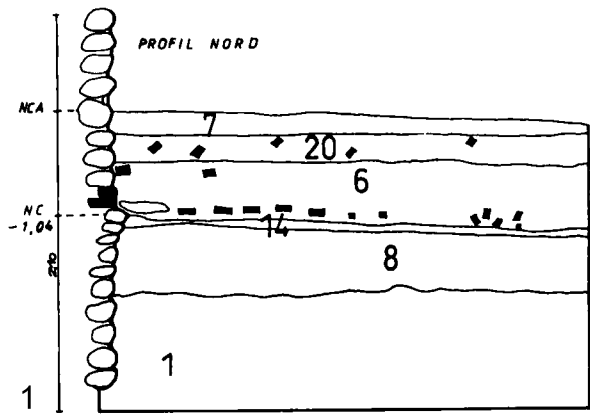

PLAN

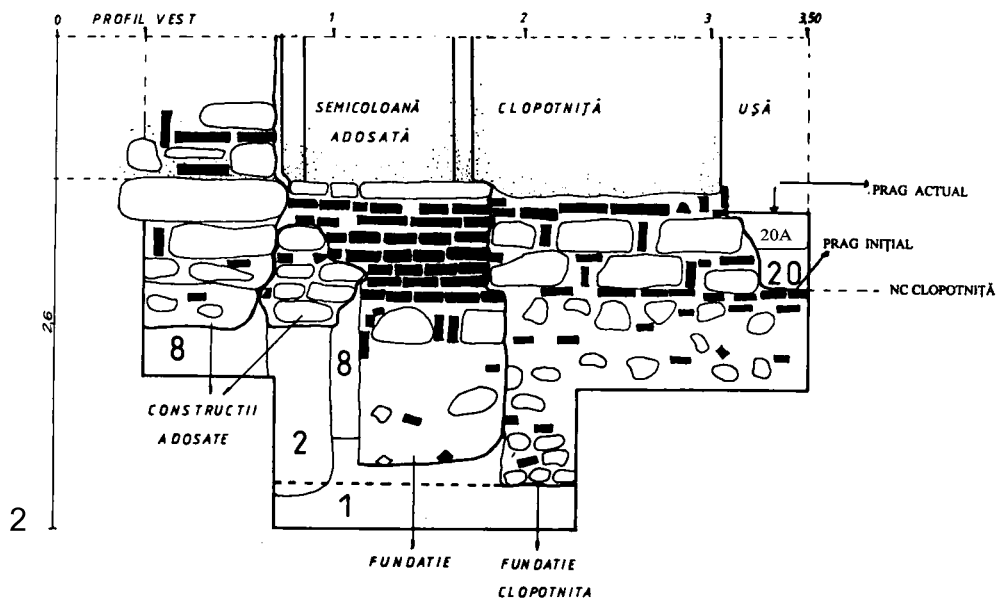
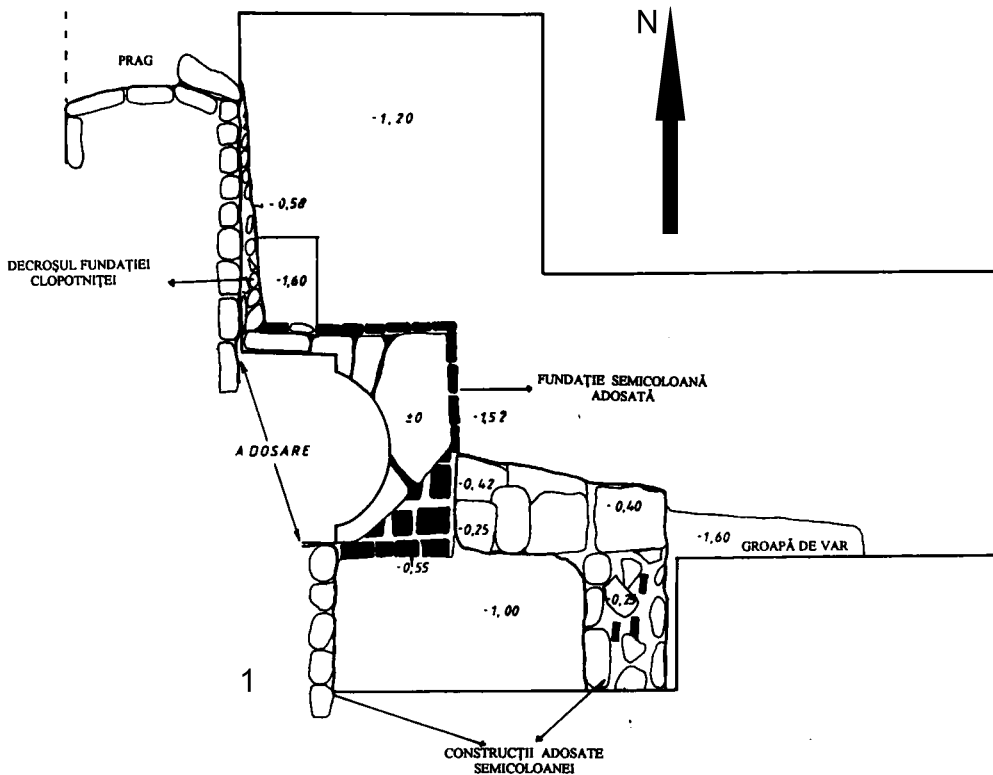

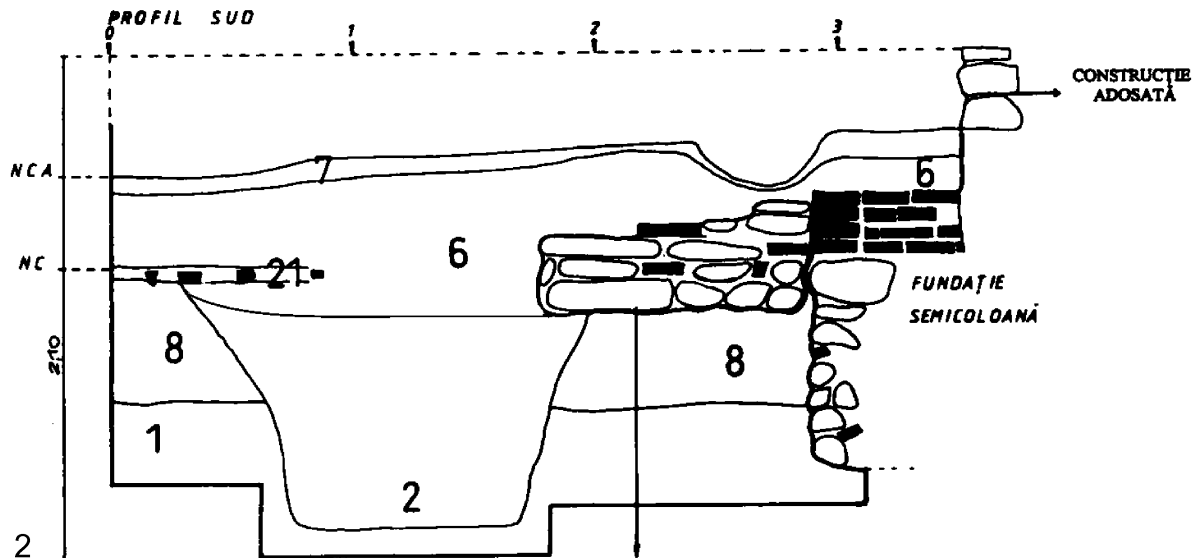
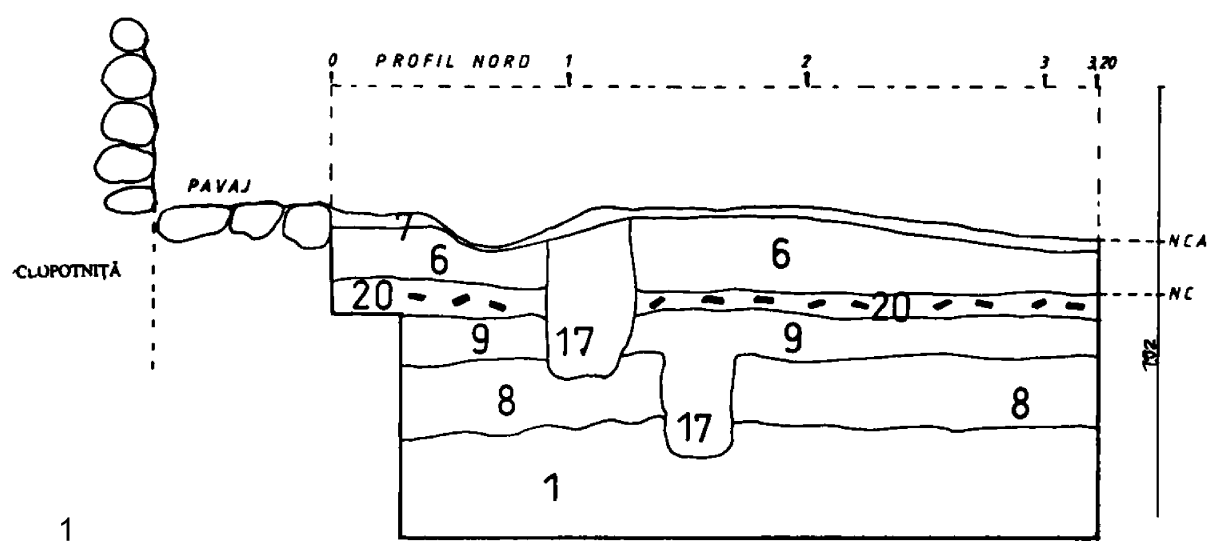



PLAN

INCAPERE 2

INCAPERE 1

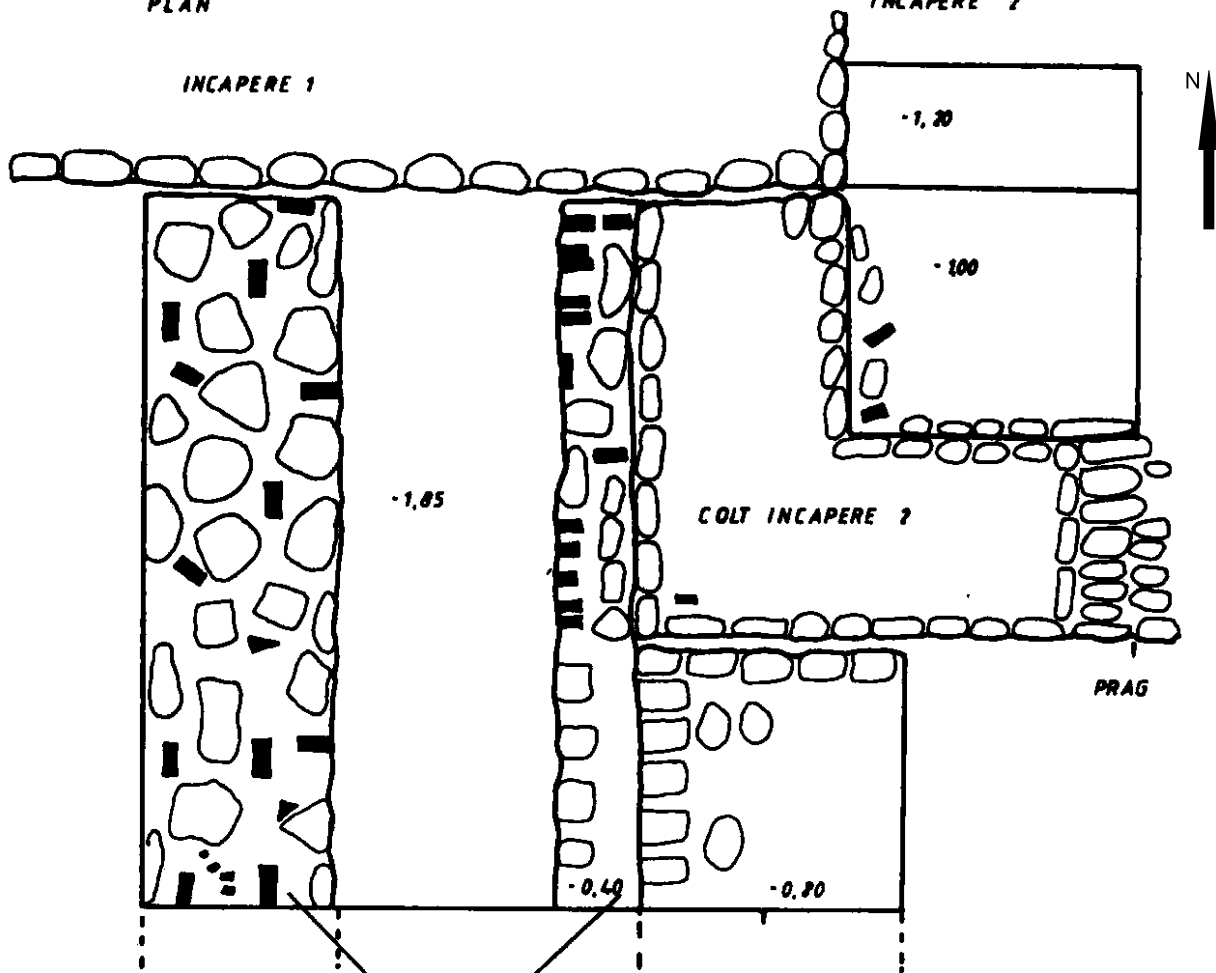

CONSTRUCTII  
ADOSATE <https://biblioteca-digitala.ro>

